

Pièces:

- ① Cadre de porte-bagages
- ② Fourche
- ③ Etrier en forme d'U
- ④ Vis à six pans avec tête ronde plus rondelle
- ⑤ Ecrou en nylon

Montage:

1. Fixez d'abord le porte-bagages à l'extrémité de la fourche avant avec les vis avant, les rondelles et les écrous (4 et 5) prévus à cet effet.
2. Guidez maintenant les étriers en forme d'U par-dessus des jambes de fourche (2) et guidez les à travers des ouvertures de la languette qui est soudée au cadre de porte-bagages.
3. Alignez le porte-bagages verticalement.
4. Serrez soigneusement toutes les vis.

ATTENTION: Contrôlez régulièrement le bon serrage des vis!

Pour ce porte-bagages, un poids de charge de max. 18 kg ne doit pas être dépassé.

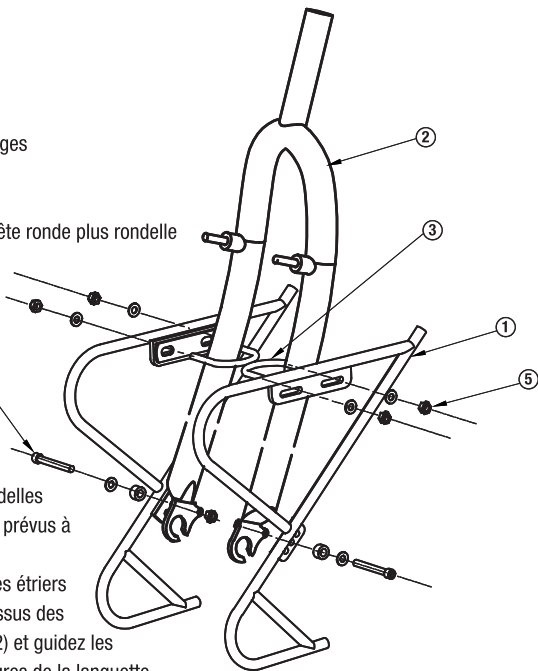

Parti:

- ① Telaio portapacchi
- ② Forcella
- ③ Fascetta a U
- ④ Viti a testa tonda inbus con rondelle
- ⑤ Dado in nylon

Montaggio:

1. Fissate il portapacchi al puntalino della forcella con le apposite viti anteriori, le rondelle e i dadi (4 e 5).
2. Fate passare la fascetta a U sulla rispettiva gamba della forcella (2) e attraverso le aperture nel passante saldato al telaio del portapacchi. Fissatela mediante rondella e dado (5).
3. Allineate il portapacchi in verticale.
4. Stringete accuratamente tutte le viti.

ATTENZIONE: verificate che le viti siano saldamente serrate a intervalli regolari.

Con questo portapacchi, non superare i 18 kg di carico.

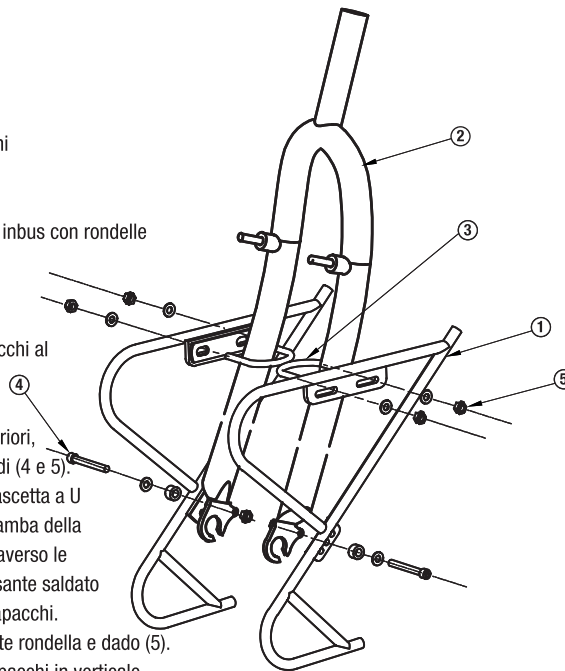

FUXON
ALL AROUND YOUR BIKE...

**Montageanleitung für Gepäckträger /
Manual for carrier / Gebruiksaanwijzing
bagagedrager / Mode d'emploi porte
bagage / Istruzioni per l' uso portapacchi
ruota**

Art. Nr. 050-20131

Teile:

- ① Gepäckträgerrahmen
- ② Gabel
- ③ U Schelle
- ④ Inbusschrauben mit Unterlegscheibe
- ⑤ Sicherungsmutter

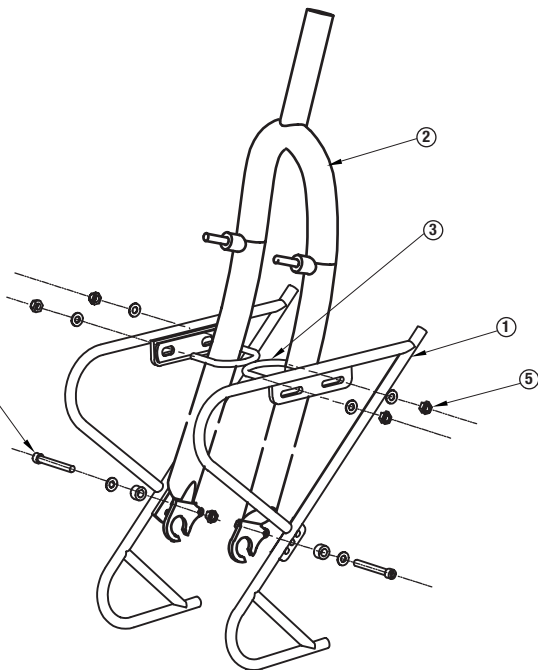

Montage:

1. Befestigen Sie den Gepäckträger zunächst mit den dafür vorgesehenen Schrauben, Unterlegscheiben und Muttern (4, 5) am Gabelausfallende.
2. Führen Sie nun die U-Schelle über das jeweilige Gabelrohr (2) und führen Sie sie durch die Öffnungen in der am Gepäckträgerrahmen angeschweißten Lasche. Fixieren Sie diese mittels Unterlegscheibe und Mutter (5).
3. Richten Sie den Gepäckträger vertikal aus.
4. Ziehen Sie alle Schrauben sorgfältig fest.

ACHTUNG: Überprüfen Sie in regelmäßigen Abständen den festen Sitz der Schrauben!

Für diesen Gepäckträger darf ein maximales Belastungsgewicht von 18 kg nicht überschritten werden.

Parts List:

- ① Carrier Frame
- ② Fork
- ③ U Clamp
- ④ Round head hex socket screws with washer
- ⑤ Nylon nut

Installation sequence:

1. Fix the carrier (1) on the fork (2) with bolt (4) and nut (5)
2. Use »U« clamp (3) fix carrier (1) and fork (2) by nuts (5)
3. Adjust the carrier to be flat. Then tighten up all screws and nuts

Attention: Continually check all bolts to be fastened tightly.

Note to the maximum load weight of 18 kg.

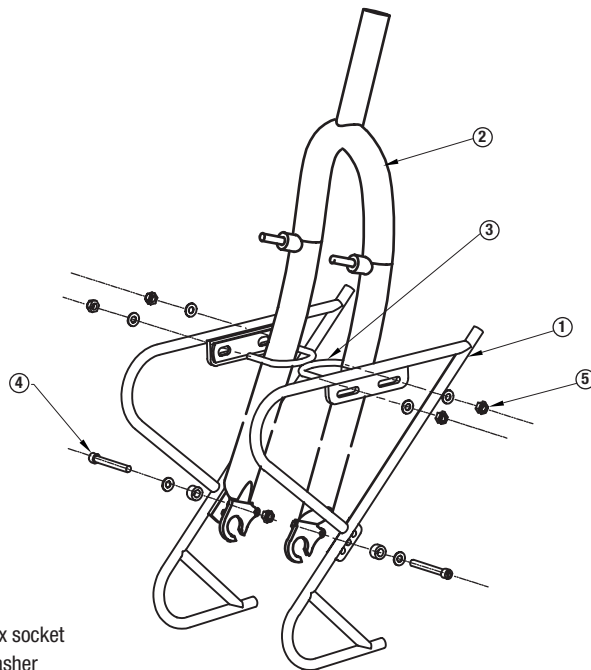

Delen:

- ① Bagagedrager frame
- ② Voorvork
- ③ U klem
- ④ Inbusschroeven met onderlegplaatje
- ⑤ Veiligheidsmoer

Montage

1. Fixeer de bagagedrager eerst met de daarvoor voorziene voorste schroeven, onderlegplaatjes en moeren (4 en 5) aan voorvorkpad.
2. Plaats nu de U-klem over de respectieve vork buis (2) en voer deze door de openingen in de aan het bagagedragerframe afgelaste las.
3. Positioneer de bagagedrager verticaal.
4. Trek alle schroeven zorgvuldig vast.

OPGELET: Controleer in regelmatige afstanden de vaste zit van de schroeven!

Voor deze bagagedrager mag een maximaal laadgewicht van 18 kg niet overschreden worden.

